

Grafika Inżynierska

Semestr I/II
Wydział Mechaniczny
Politechnika Gdańska

Wykład 7

Wymiarowanie

Celem wymiarowania jest zapewnienie właściwego wykonania wyrobu (rysunek wykonawczy) lub właściwego złożenia podzespołu (rysunek złożeniowy).

Główne zasady wymiarowania

Linie wymiarowe

Pomocnicze linie wymiarowe

Linie odnoszące

Symbole wymiarowe

- Ø (średnica)
- R (promień)
- O (kąt)
- x (składowe)
- □ (kwadrat)
- M, (moduł)
- poc (początek)

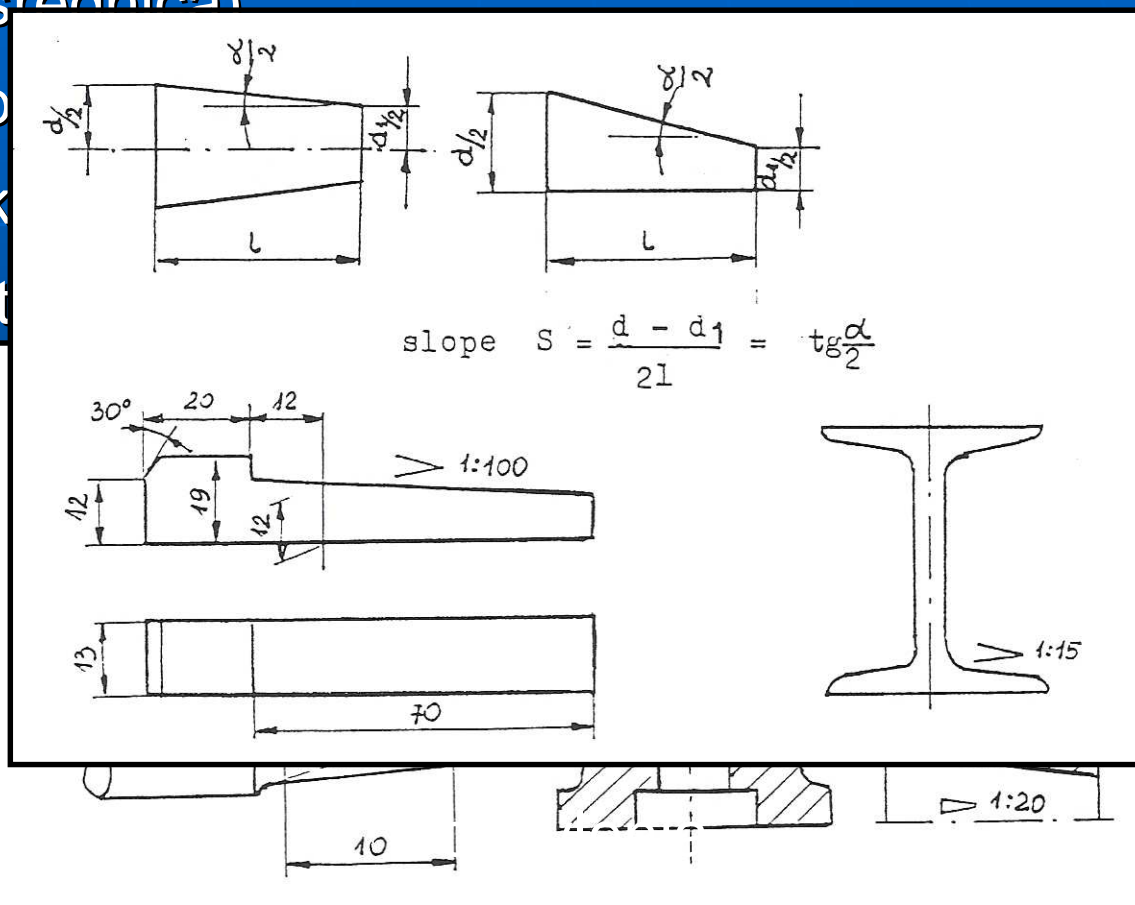

Zbieżności

Wymiarowanie - przykłady

1837,0.SLDPRT

1873,0.sldprt

2317,0.SLDPRT

Detal1.SLDPRT

Detal2.SLDPRT

Detal3.SLDPRT